

Поздравляем Вас с приобретением видеорегистратора CENMAX FHD-600!

Внимательно прочитайте данную инструкцию по эксплуатации перед началом использования видеорегистратора. В ней Вы найдете подробное описание самого устройства, полного набора функций и настроек, порядка установки и использования, а также условия гарантийного обслуживания. Приведенная информация предназначена для оптимальной настройки устройства, позволит избежать ошибок в повседневном использовании, и продлит срок службы видеорегистратора.

Об устройстве

Видеорегистратор – устройство, предназначенное для видеофиксации событий, связанных, в основном, с вождением автомобиля. Основная задача видеорегистратора - как можно более полно и четко зафиксировать любые неблагоприятные события, которые могут случиться во время движения автомобиля. Зафиксированные видеорегистратором материалы могут сыграть ключевую роль в спорных ситуациях на дороге. Уделяйте повышенное внимание правильной работе Вашего видеорегистратора - это в Ваших интересах!

Важно знать!

- ! Перед каждым использованием рекомендуется проверять текущие настройки и режим видеозаписи.
- ! Рекомендуется приобрести отдельную карту памяти, предназначенную к использованию только в видеорегистраторе. После первой установки карту памяти необходимо отформатировать непосредственно в самом устройстве. Не храните посторонние файлы на карте памяти видеорегистратора, это может привести к сбоям видеозаписи. Не извлекайте карту памяти во время работы устройства, это может привести к потере данных или к выходу карты из строя.
- ! Используйте только входящие в комплект аксессуары. В случае использования сторонних аксессуаров возможно повреждение устройства.

Внешний вид и комплектация

Проверьте наличие входящих в комплект принадлежностей:

Видеорегистратор (в форме зеркала заднего вида) – 1 шт.

Автомобильный адаптер питания – 1 шт.

USB-кабель – 1 шт.

Резиновые фиксаторы – 2 шт.

Инструкция по эксплуатации – 1 шт.

Гарантийный талон – 1 шт.

Внешний вид устройства:

1. Кнопка **Питание** (⏻)
2. Выбор режимов (⏏)
3. Кнопка **Меню** (⚙)
4. Кнопка **Влево/Вверх** (◀)
5. Кнопка **Вправо/Вниз** (▶)
6. Кнопка **Запись/OK (OK)**
7. ЖК экран
8. Mini-USB разъем
9. Слот карты памяти **microSD**
10. AV-выход
11. Сброс/перезагрузка (**RESET**)
12. Микрофон
13. Объектив

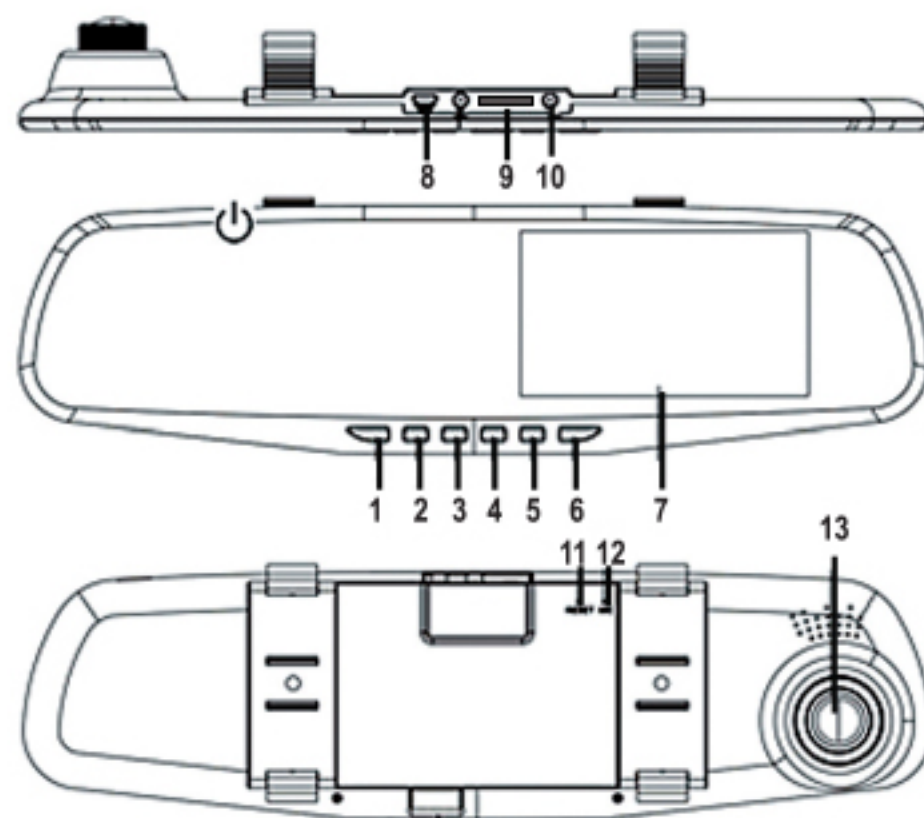

Крепление и установка карты памяти в устройство

Установите видеорегистратор на оригинальное зеркало заднего вида автомобиля. Для этого используйте два резиновых фиксатора, входящие в комплект.

Отрегулируйте необходимый наклон объектива устройства для оптимального обзора из салона автомобиля. Установка карты памяти производится при выключенном устройстве, не прикладывая излишних усилий до характерного щелчка. Не допускайте попадания в разъем для карты памяти, а также на саму карту памяти посторонних предметов, жидкости и пыли. Это может привести как к повреждению карты памяти, так и самого устройства.

Важно: Не забудьте отформатировать карту памяти в самом устройстве перед началом использования!

Начало работы

Включите зажигание автомобиля. Через автомобильный адаптер питания подключите видеорегистратор к бортовой сети автомобиля. Видеорегистратор начнет работу в автоматическом режиме. Отрегулируйте угол обзора устройства. Выключение устройства производится длинным нажатием клавиши **Питание** (⏻). Повторное включение – коротким нажатием клавиши **Питание** (⏻).

Режим видеозаписи

Режим записи видео включается автоматически при включении устройства. При этом в правом верхнем углу ЖК экрана начинается отсчет времени записи (красного цвета). Для ручного переключения режимов записи видео/фото используйте клавишу выбора режимов (⏏). Для остановки или последующего продолжения записи используйте клавишу **ОК**.

Режим просмотра видеозаписей

В режиме видеосъемки несколько раз нажмите клавишу ⏏ для переключения в режим просмотра видеозаписей.

Для переключения файлов нажимайте клавиши ◀ / ▶ .

Для просмотра видеозаписи нажмите клавишу **OK**. Для паузы нажмите клавишу ◀.

Во время просмотра видеофайлов нажатие клавиши меню (⚙) вызовет: **Удаление/Защита**. Нажмите клавишу **OK** еще раз, а затем нажатием клавиш ◀ / ▶ можно подтвердить удаление этого или всех файлов. Нажмите клавишу **OK** еще раз для подтверждения выбора. Таким же образом можно защитить файл от перезаписи (**Заблок.**) или, наоборот, снять блокировку (**Разблок.**).

Для выхода из режима просмотра нажмите клавишу ☰.

Режим фотоснимков

Для перехода в режим фотоснимков необходимо нажать клавишу ☰ в режиме видеосъемки.

Снимок осуществляется нажатием клавиши **OK** в режиме фотосъемки. Нажатие клавиши меню (⚙) в режиме фотоснимков приводит к вызову следующих параметров фотосъемки (варианты настройки переключаются нажатием клавиш ◀ / ▶).

1. Разрешение фото (Resolution)

Можно настроить разрешение получаемого фотоснимка.

Варианты настройки: **【5M 2592x1944】 / 【3M 2048x1536】 / 【1M 1280x960】 / 【VGA 640x480】**

2. Качество (Quality)

Можно настроить размер получаемого фотоснимка в зависимости от желаемого качества.

Варианты настройки: **【Очень высокое】 / 【Высокое】 / 【Обычное】**.

3. Экспозамер (Metering)

Выбор метода оценки экспозиции. Настройка экспозиции производится для того, чтобы скомпенсировать избыток или недостаток освещенности объекта съемки.

Варианты настройки: **【По центру】 / 【Мульти】 / 【Точечный】**

4. **Баланс белого (White Balance)**

Настройка баланса белого цвета необходима для корректной передачи цветов во время фото/видеозаписи. Начните с выбора режима Авто. В случае если режим Авто не может правильно передать цвета, используйте дополнительные варианты настроек для наиболее корректной передачи белого цвета.

Варианты настройки: **【Авто】** / **【Дневной】** / **【Облачно】** / **【Флуоресц.】**

5. **Экспозиция (Exposure)**

Настройка экспозиции производится для того, чтобы скомпенсировать избыток или недостаток освещенности объекта съемки. Увеличивая значение экспозиции (EV) в плюс (+), Вы добавляете яркости слишком темной картинке. Уменьшая значение экспозиции (EV) в минус (-), Вы затемняете излишне яркую картинку.

Варианты настройки: **【-2.0】** / **【-1.7】** / **【-1.3】** / **【-1.0】** / **【-0.7】** / **【-0.3】** / **【0】** / **【+0.3】** / **【+0.7】** / **【+1.0】** / **【+1.3】** / **【+1.7】** / **【+2.0】**

6. **Цветовой эффект (Effect)**

Применение различных цифровых художественных эффектов может придать фотоснимкам другой цветовой оттенок.

Варианты настройки: **【Обычный】** / **【Ч/Б】** / **【Сепия】** / **【Негатив】**



7. **Штамп дата/время (Date Stamp)**

Присваивание фотоснимкам текущих даты и времени.



Варианты настройки: **【Выкл.】** / **【Дата】** / **【Дата и время】**

Режим просмотра фотоснимков

В режиме фотосъемки нажмите клавишу  для переключения в режим просмотра фотоснимков.

Для переключения файлов нажимайте клавиши  / .

Для просмотра фотоснимка нажмите клавишу **OK**.

Во время просмотра эскизов фотоснимков нажатие клавиши меню () вызовет: **Удаление/Защита**. Нажатием клавиш  /  можно подтвердить удаление этого или всех файлов. Нажмите клавишу **OK** еще раз для подтверждения выбора. Таким же образом можно защитить файл от перезаписи (**Заблок.**) или, наоборот, снять блокировку (**Разблок.**).

А также ряд дополнительных возможностей:

1. Слайд-шоу (Slide show)

Запуск воспроизведения фотоснимков в режиме слайд-шоу;

2. Цвет.фильтр (Effect)

Применяет различные цветные фильтры к фотоснимку;

3. Поворот (Rotate)

Осуществляет поворот фотоснимка на 90/180/270°;

4. Изменить размер (Resize)

Программно меняет разрешение фотоснимка;



5. Звуковая памятка

Добавляет звуковую пометку к фотоснимку;

Для выхода из режима просмотра нажмите клавишу .

Меню настроек видеозаписи

Нажатие клавиши меню () в режиме видеосъемки приводит к вызову меню настроек.

Перемещение по меню осуществляется клавишами ◀ / ▶. Перемещение по разделам меню осуществляется повторным нажатием клавиши меню (). Вход в настройки каждого пункта осуществляется клавишей **OK**, выбор предлагаемых вариантов осуществляется клавишами ◀ / ▶, сохранение изменений настройки – **OK**, выход осуществляется нажатием клавиши меню ()

1. Разрешение видео (Movie Size):

Разрешение размера картинки файла видеозаписи. Более высокое разрешение видео обеспечивает более четкую и детальную картинку видеозаписи, но занимает больше места на карте памяти.

Варианты настройки: 【FHD 1920x1080】/【HD 1280x720】

2. Цикл записи (REC Interval)

В случае использования карты памяти ограниченного объема Вы можете установить цикличность видеозаписи, в таком случае новые эпизоды видеосъемки будут накладываться на более старые для непрерывной записи в пути.

Варианты настройки: 【Выкл.】/【1 мин.】/【3 мин.】/【5 мин.】

Например, при выборе настройки «5 мин.» каждый новый 5-минутный фрагмент в случае нехватки места на карте памяти будет записываться поверх самого старого. В случае выбора настройки «Выкл.» запись будет длиться непрерывно до окончания свободного места на карте памяти.

3. Детектор движения (Move Detect)

При активации этой функции видеосъемка начинается автоматически при возникновении движения вблизи автомобиля в поле видимости объектива видеорегистратора. Видеосъемка автоматически прекращается в случае отсутствия какого-либо движения. Данный режим рекомендуется использовать в случае, если Вы, например, оставляете автомобиль на стоянке вместе с видеорегистратором, но помните, что емкости встроенного аккумулятора может хватить всего на 20-30 минут видеозаписи.

Варианты настройки: 【Вкл.】/【Выкл.】

4. Экспозамер (Metering)

Выбор метода оценки экспозиции. Настройка экспозиции производится для того, чтобы скомпенсировать избыток или недостаток освещенности объекта съемки.

Варианты настройки: 【По центру】/【Мульти】/【Точечный】

5. Баланс белого (White balance)

Настройка баланса белого цвета необходима для корректной передачи цветов во время фото/видеозаписи. Начните с выбора режима Авто. В случае если режим Авто не может правильно передать цвета, используйте дополнительные варианты настроек для наиболее корректной передачи белого цвета.

Варианты настройки: 【Авто】/【Дневной】/【Облачно】/【Флуоресц.】/【Вольфрам.】

6. Цветовой фильтр (Effect)

Применение различных цифровых художественных эффектов может придать фотоснимкам другой цветовой оттенок.

Варианты настройки: **【Норм.】/【Ч/Б】/【Сепия】/【Негатив】**

7. Инфоштамп (Date Stamp)

Присваивание видеозаписям текущих даты и времени.

Варианты настройки: **【Выкл.】/【Дата】/【Дата и время】**

Общие настройки для режимов ВИДЕО/ФОТО

1. Звуковые настройки (Sounds)

- Звук затвора (Shutter)

Воспроизводится при фотосъемке: Вкл./Выкл.

- Звук заставки (Start-up)

Воспроизводится при включении/выключении устройства: Вкл./Выкл.

- Звук кнопок (Beep)

Включение/выключение звука кнопок: Вкл./Выкл.

- Громкость (Volume)

Регулировка громкости устройства: 0-7.

2. Частота (Power frequency)

Установка частоты мерцания.

Варианты настройки: **【50 Гц】/【60 Гц】**

3. Автовыключение (Power Save)

При отсутствии производимых действий устройство автоматически выключится через заданное время.

Варианты настройки: **【Выкл.】/【1 мин.】/【3 мин.】/【5 мин.】**

4. Дата и время (Date&Time)

Установите текущую дату и время, а также параметры отображения (Вкл./Выкл.)

Варианты настройки: Нажатиями клавиш ◀/▶ и  установите год, месяц, день, час, минуты.

5. Язык (Language)

Установка языка отображения информации.

Варианты настройки: **【English】** / **【Русский】**

6. ТВ выход (TV Out)

Данная настройка актуальна при подключении кабеля HDMI для передачи видео на телевизор.

Варианты настройки: **【NTSC】** / **【PAL】**

7. Автовывключение экрана (Screen Saver)

При отсутствии производимых действий экран выключится спустя заданное время.

Варианты настройки: **【Выкл.】** / **【1 мин.】** / **【3 мин.】** / **【5 мин.】**

8. USB подключение (USB)

Выбор режима подключения к ПК.

Варианты настройки: **【Картридер】** / **【Веб-камера】**

9. Очистка карты памяти (Format)

ВНИМАНИЕ: Форматирование уничтожит все данные на карте памяти, включая защищенные от перезаписи.

Варианты настройки: **【Нет】** / **【Да】**. Нажмите клавишу **OK** для подтверждения.

10. Сброс настроек (Reset All)

Сброс всех настроек видеорегистратора до заводских установок.

Варианты настройки: **【Нет】** / **【Да】**. Нажмите клавишу **OK** для подтверждения.

11. Версия ПО (Version info)

Просмотр текущей версии ПО видеорегистратора.

Следите за обновлениями версий ПО на сайте производителя: www.rd-inspector.ru / www.cenmax.ru

Подключение к компьютеру

При подключении видеорегистратора к компьютеру с помощью USB-кабеля содержимое карты памяти видеорегистратора откроется в виде съемного диска на Вашем компьютере.

Технические характеристики:

Процессор	Sunplus 1626
Матрица	GC 1014
Видеозапись	1920x1080x30к/с; 1280x720x30к/с
Формат видеозаписи	.AVI (MJPEG кодек)
Фотосъемка	1 Мп (1280 x 960)
Формат фотосъемки	.JPEG
Объектив	f=2.8 при F2.7
Угол обзора объектива	120° (широкоугольный)
ЖК экран	4.3" (480x272)
Детектор движения	Есть
Карта памяти	microSDHC 4-32 Гб (класс 6-10)
Микрофон/Динамик	Есть/Есть
Разъемы	mini-USB/AV-Out
Аккумулятор	180 мАч (встр.)
Питание	12-24 В
Размеры устройства	300 x 82 x 35 мм
В комплекте	ЗУ, фиксаторы-2 шт., USB- кабель, инструкция, гар. талон

ВНИМАНИЕ: Технические характеристики, функционал и комплектация устройства могут быть изменены без предварительного уведомления.

Возможные неисправности и способы их устранения

1. В случае если устройство перестанет отвечать на органы управления, а нажатие на клавишу **Питание** (⏻) не будет

давать результатов, Вам нужно прибегнуть к функции принудительной перезагрузки **RESET**. Произведите нажатие клавиши **RESET**, расположенной на задней стороне устройства. Затем произведите включение устройства клавишей **Питание** (⏻). Устройство должно включиться в обычном режиме.

2. Также рекомендуем Вам следить за обновлением встроенного ПО Вашего устройства на наших сайтах: www.rd-inspector.ru / www.cenmax.ru

Процедура обновления ПО следующая:

- 1) Поместите файлы обновления ПО в корневой раздел карты памяти, вставьте карту памяти в устройство;
- 2) Включите устройство, обновление ПО начнется автоматически, дождитесь выключения устройства;
- 3) Достаньте карту памяти из устройства и удалите с нее файлы обновления ПО. Установите карту обратно.

Гарантия

Срок гарантии на данное устройство – 12 месяцев.

Данное устройство может быть принято в гарантийный ремонт только при наличии фирменного гарантийного талона CENMAX. Гарантийный талон должен обязательно содержать серийный номер устройства, дату продажи и печать продавца.

Устройство не подлежит бесплатному сервисному обслуживанию в случае, если:

- ! Утерян или неправильно заполнен гарантийный талон, не указана дата продажи, отсутствует печать продавца;
- ! Были нарушены правила эксплуатации устройства;

- ! Устройство подвергалось механическим повреждениям, в результате перегрева (огня), аварии, при наличии коррозии элементов в результате воздействия влаги (воды) или агрессивных жидкостей, использования не по прямому назначению, небрежного обращения, неквалифицированных попыток вскрытия или ремонта;
- ! Были использованы неоригинальные аксессуары.

Адрес сервисного центра CENMAX:

142171, МО, г. Щербинка, ул. Южная, д.8

Тел.: +7 (495) 504-2747

E-mail: support@rd-inspector.ru

WEB: www.rd-inspector.ru, www.cenmax.ru, www.rg-avto.ru